

SIZE	D	U	○	中コーン枚数	台数	塗装色	備考
12.5	127	340×340	310×310	2			
15	152	340×340	310×310	2			
20	202	450×450	420×420	3			
25	252	510×510	480×480	3			
30	302	560×560	530×530	4			
35	352	560×560	530×530	4			

《特記》

- ☆中コーンは確実に取付して下さい。
- ☆中コーンを取付方向と逆方向に回転させ回らない事を確認して下さい。
- ☆中コーンを軽く引き下げて落ちない事を確認して下さい。

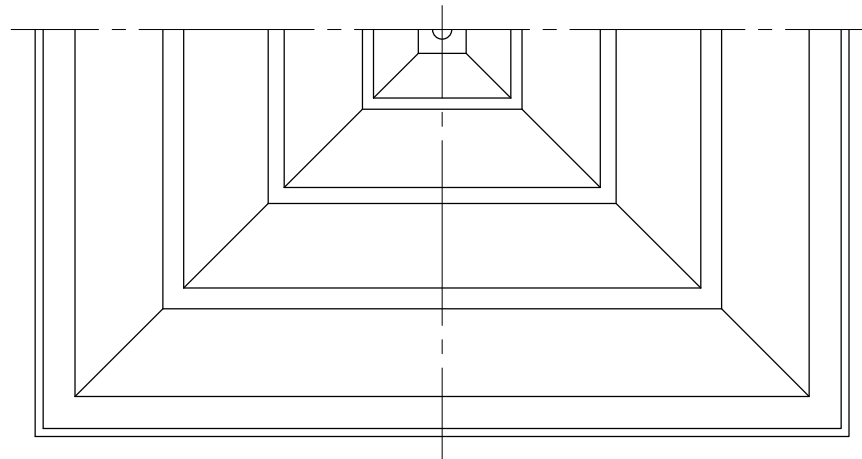

8	落下防止ワイヤー		1	
7	接続管取付ビス	S20C	3	M5×40
6	接続管取付金具	SPCC	3	1.6 t
5	ネック単管	SPCC	1	1.0 t
4	二段切替金具	SPCC	4	1.6 t
3	中コーン吊金具	SPCC	4	1.6 t
2	中コーン	A6063S-T5		1.2 t
1	外コーン	A6063S-T5	1	1.5 t

番号	品名	材質	個数	摘要
				図番 HK-0105011-01
				尺度 N. S.
名称	E 2 / 落下防止ワイヤー付			処理 メラミン焼付塗装
				月日 2020.05.21