

接続管は貴社にて御製作願います。

| SIZE | D | U | W | O | H | Y | Z | 台数 | 塗装色 | 備考 |
|------|-----|------|-----|-----|-----|------|----|----|-----|----|
| 12.5 | 127 | 285 | 251 | 260 | 38 | 17 | 10 | | | |
| 15 | 152 | 345 | 310 | 320 | 50 | 17.5 | 10 | | | |
| 20 | 202 | 453 | 410 | 420 | 60 | 21.5 | 13 | | | |
| 25 | 252 | 573 | 518 | 530 | 80 | 27.5 | 16 | | | |
| 30 | 302 | 695 | 633 | 650 | 85 | 31 | 18 | | | |
| 35 | 352 | 785 | 721 | 740 | 108 | 32 | 20 | | | |
| 37.5 | 377 | 855 | 785 | 800 | 115 | 35 | 27 | | | |
| 40 | 402 | 906 | 834 | 855 | 122 | 36 | 27 | | | |
| 45 | 452 | 1025 | 947 | 970 | 133 | 39 | 29 | | | |

《特記》

- ☆中コーンは確実に取付して下さい。
- ☆中コーンを取付方向と逆方向に回転させ回らない事を確認して下さい。
- ☆中コーンを軽く引き下げて落ちない事を確認して下さい。

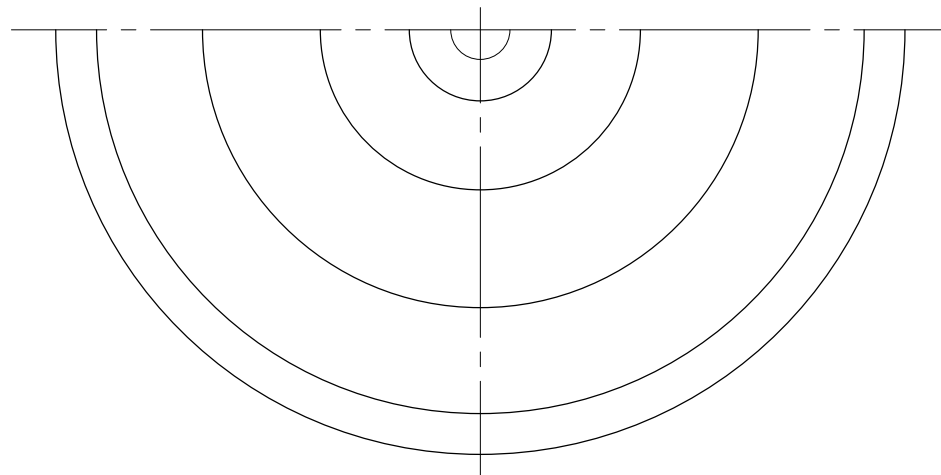

| | | | | | |
|--|---------------------|------|----|---------------|----------|
| 9 | 落下防止ワイヤー | | 1 | | |
| 8 | 整流器 (S E D) | SPCC | 1 | 1.0 t | |
| 7 | 接続管取付ビス | S20C | 3 | M5 × 40 | |
| 6 | 接続管取付金具 | SPCC | 3 | 1.6 t | |
| 5 | ネック単管 | SPCC | 1 | 1.0 t | |
| 4 | 二段切替リング | SPCC | 1 | 1.0 t | |
| 3 | 中コーン吊金具 | | 3 | φ5 | |
| 2 | 中コーン | SPCC | 3 | 1.0 t | |
| 1 | 外コーン | SPCC | 1 | 1.0 t | |
| 番号 | 品名 | 材質 | 個数 | 摘要 | |
| | | | 図番 | HK-0103011-01 | |
| | | | 尺度 | N. S. | |
| 名称 | C2/S E D付/落下防止ワイヤー付 | | | 処理 | メラミン焼付塗装 |
| | | | 月日 | 2020.05.21 | |
| 承認 | 芹澤 | 検図 | 中川 | 設計 | 煤本 |
| | | | | 製上 | 杉 |
|  檜工業株式会社 | | | | | |